

給食を通じた食育などを目的とした「学校給食週間」（1月24日～30日）が、市内各小中学校で行われました。（写真は24日 / 伊津部小学校）



広報
奄美市だより



奄美市だより

3月号

2020年（令和2年）

No.168

今月号の主な内容

- | | | |
|----|----------------------|------|
| 特集 | こころの健康づくり | P2-5 |
| | 令和元年度 奄美市の人事行政運営状況 | P6-7 |
| | 春季全国火災予防運動 | P9 |
| D1 | おがみ山ハイキング・生活習慣病予防教室 | P12 |
| | 転出入・マイナンバー手続等 窓口時間延長 | P13 |

ストレスに気づこう

ストレスの原因は様々ですが、生活環境の変化もその一つです。

身の回りにストレス要因がないか、気づかないうちにストレスのサインが出ていないかチェックしてみましょう。



この時期のストレスとなりうる出来事

大人

子ども・若者・学生

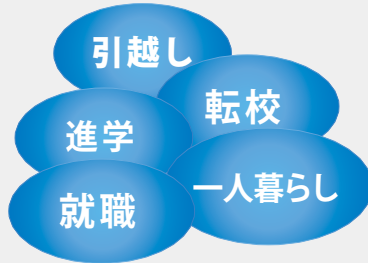
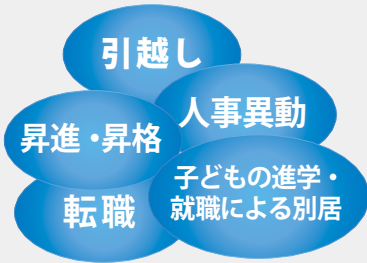

✔ ストレスのサインチェック

ストレスが大きくなると、心や体、日常の行動面に変化が現れます。下記のような変化はありませんか？

当てはまる項目が多いほどストレスがたまっていきます。早めに対処しましょう。こうした状態が長く続くようであれば、医療機関の受診をおすすめします。



- ぐっすり眠れない
- 食欲がない
- 今まで楽しめていたことが楽しいと思えなくなった
- 集中できない、落ち着かない
- 憂うつである
- イライラする、怒りっぽくなった
- 疲れやすい、体がだるい
- 仕事や家事、勉強等が手につかない
- 不安な気持ちにとらわれる
- 目がしょぼしょぼする
- 頭痛・腹痛・肩こり等、体の不調が増えた
- 下痢や便秘が続く



3月は進学や就職の準備、引越し、引越、転勤など環境が大きく変わる時期です。
このころや体もストレスを受け、負担がかかりやすい時期なので、この機会に気づいてほしいことをご紹介します。

こころの健康づくり



健康増進課
☎52-1111

参考 ・「こころの健康 気づきのヒント集」
(厚生労働省/ (独) 労働者健康安全機構)
・「わかる! 身につく健康力! 冬の正しい
眠り方」(へるすあっぷ2019.12月)
・不眠症 e-ヘルスネット (厚生労働省)

ストレスとうまくつきあう

適度なストレスは心を引き締めて仕事や勉強の能率を上げたり、適度な興奮や緊張を与えてくれますが、興奮や緊張が度を超えると心や体が適応しきれなくなり、心身にダメージを与えます。

ストレスと上手につきあうには、自分に過剰なストレスがかかっていることに早く気づき、自分に合うストレス対処法を見つけて行うことが大切です。



おもなストレス対処法

● ストレッチングで身体をほぐす (下図参照)

筋肉は長時間同じ姿勢でいるとき(立つ、座る)や、仕事や人間関係などでストレスがかかる状況でも緊張しています。ストレッチングは、筋肉をゆっくり伸ばして緊張を緩め、血行をよくなり、リラックスに効果的です。

● 親しい人たちと交流する時間をもちましょう

ストレスが多いとき、不安やイライラなど今の状況や気持ちを話すことで、不思議と気分がすっきりします。言葉にして話すことで気持ちが整理され、悩みを自分で解決できたり、よいアドバイスをもらえたりします。

● 笑いのすすめ

心の余裕を失うと笑いは少なくなり、無表情になりがちです。笑うことで自律神経のバランスが整ったり、ガン細胞を攻撃する「ナチュラルキラー細胞」が活性化し、免疫力を正常化させる効果も。

● 仕事や家事・勉強の合間に小休憩

緊張が続いているなど感じたらトイレに立って深呼吸、軽く体操して小休止するなど、気分転換を図りましょう。

● 食事をしっかりとる

1日3食バランスよく食べると心と体の健康を保つことができます。しっかり食事に向き合うことで気分転換にも。

● 仕事に関係のない趣味をもつ

個人や仲間で行うことなど色々な趣味をもつことは、気分転換・ストレス解消・豊かな人生につながります。

● 自然に親しむ機会を多くもつ

ストレスの多い職場から離れ、自然に身をゆだねることは、生活リズムを変えるのに役立ちます。

● 適度に運動する

満足感や解放感、リフレッシュ効果が得られ、身体的・精神的ストレス解消に役立ちます。勝ち負けにこだわらず「楽しむ」気持ちが大切です。手軽にできて自分が好きな運動を楽しみながら行いましょう。

● タバコやお酒に頼らない

「ストレスから逃れたい」気持ちでタバコやお酒に頼ると量が増えてしまい、依存症となって心身の健康を損ねてしまうことも。他のストレス解消法をおすすめします。



ストレッチのポイント

- ①はづみをつけずにゆっくり伸ばす
- ②呼吸は止めずに、自然に行う
- ③10～30秒伸ばし続ける
- ④痛みを感じるまで伸ばさない
- ⑤伸ばしている部位に意識を向ける

肩の上げ下げ

肩を上げて少し止め、息を吐きながら力を抜いてストンと落とす



首すじマッサージ

親指以外の指で頭をつかみ、親指で首すじを押すようにマッサージ



背中のばし

両手を組んで前へ伸ばし、おへそをのぞきこむように背中を丸める



腰のばし

腰をのばして体を後ろにひねり、背もたれをつかむ



首まわし

首・肩の力を抜き、首をゆっくりまわす



上半身のばし

両手を組んで上に伸ばしながら胸をはる



ぐっすり眠れていますか？



下記のリストで多くに当てはまる方は「睡眠障害」が疑われます。持病など様々な要因がありますが、ストレスも原因の一つです。

- 布団に入ってからなかなか寝つけない
- 夜中に何度も目が覚める
- 夜中に目が覚め、そのまま眠れない
- 起きる時間より早く目が覚め、そのまま寝つけない
- 日中強い眠気におそわれる
- 十分に眠ったはずなのに、ぐっすり眠れた感じがしない
- 日中体がだるい

ぐっすり寝るための生活のポイント

質のよい睡眠をとるには、生活リズムを整える、食事をしっかりとるなど基本的なことが大切ですが、そのほかのポイントをご紹介します。※どうしても改善しない場合は、医師やかかりつけ医に相談しましょう。

●寝る前は室内の照明を徐々に暗くする

急に部屋の電気を切っても光による覚醒がしばらく続くため、寝つきはあまりよくありません。できるだけ寝る前から照明を少し暗くしてみましょう。

●食事は寝る3～4時間前に

寝る直前に食べると胃が消化に働くため、体が眠りに移行しにくくなります。

●寝る前の入浴

寝る1時間前に38～40℃のぬるめのお湯にゆっくりつかると効果的です。これより高い温度だと交感神経が活発になり、寝つきにくくなります。

●適度な運動

特に午後、軽く汗ばむ程度の運動をすると心地よい疲労感が得られ、睡眠の質がよくなります。ただし、寝る直前の運動は交感神経を高めるため、避けましょう。

●避けた方がよいこと

×寝酒

寝つきがよくなるように思えますが、効果は短時間で、浅い眠りが続きます。

×寝る前のたばこ

ニコチンが交感神経を活発にするため、寝つきが悪くなります。

×寝る前のスマートフォン

ブルーライトを浴びると、睡眠を促すメラトニンの分泌が抑制され、交感神経も活発になります。



重さは分けると 軽くなる



社団法人日本精神保健福祉士協会
常務理事 大塚淳子氏

人生の途上では、さまざまなる出来事に遭遇します。特に予期しないことや、準備が整わないままに受け入れ難い事態に直面すると、どうしてもいいかわからなくなるのは自然です。悩んだり、落ち込んだり、喪失感に浸ったり、心配事を多く抱えて眠れなくなったり、食べられなくなったり、笑えなくなったり……心も身体もさまざまな反応を示す場合もあります。

自分ひとりでなんとかしたい、自分でなんとかしなきゃ、人に話すよ（な）こではないだろう、さっと時間が解決するはず……など、頑張っただけで耐えてしまおう傾向が日本人には少なくないといえます。

人に話してみることで、相談をするだけで、ほんの少しでも気持ちが落ち着くことや、考えが整理できること、行動の選択肢が増えることなどが意外とあるものです。相談専門職が、保健所や市役所、医療機関（心療内科や精神科）などにいますので、気軽に「お尋ねください。たぶん、重さは分けると軽くなります。」

「厚生労働省 知るから始めよう みんなのメンタルヘルス総合サイト」より一部抜粋

あなたの大切な人が いつもと違うと感じたときは



大切な家族や友人が「元気がない」「口数が減った」「表情が暗い」など、いつもと違うと感じたとき、あなたができることをご紹介します。

気づき 身近な人の変化に気づき、声をかける

言葉や行動、体調の変化など、問題を抱えている人が発するサインに早く気づきましょう。変化に気づいたら、自分にできる声かけをしましょう。

傾聴 本人の気持ちを尊重し、耳を傾ける

悩みを話してくれたら、できる限り話に耳を傾けましょう。話題をそらしたり、気持ちを否定するのは逆効果です。本人の気持ちを尊重し、相手を大切に思う気持ちを伝えましょう。

つなぎ 早めに専門家へ相談しましょう

公的相談機関や、医療機関など専門家への相談につなげましょう。相談を受けた側も、一人で抱え込まずに、理解してくれる家族や友人、上司の協力を求め連携をとりましょう。

見守り 温かく寄りそい、じっくりと見守る

体や心の健康状態について自然な雰囲気ですべて見直し、焦らず優しく寄りそいながら見守りましょう。

困ったときは
奄美市役所や
医療機関などへ
ご相談ください



奄美市の自殺対策について

●困ったときはご相談ください

市民の皆様の相談をしっかりと受けとめ、市役所内のどちらで相談を受けても専門の窓口へつなぐことができるよう「生きるを支える相談窓口一覧表」を作成しました。奄美市ホームページ「生きるを支える相談窓口一覧表」をご覧ください。



●奄美市自殺対策計画

～誰も自殺に追い込まれることのない 生きるを支える奄美市をめざして～

奄美市自殺対策計画とは…

本計画は平成31年3月に策定しました。奄美市では次のような現状があります。

- ▼奄美市は国・県よりも自殺死亡率が高い
- ▼特に男性の自殺の割合が高い
- ▼男性は、若い世代から高齢者まですべての年代で国よりも自殺死亡率が高い

健康問題だけでなく金銭問題、人間関係、いじめ、失業、DV、離婚など様々な悩みが関係しているため、自殺予防にはメンタルヘルス対策だけでなく、貧困・雇用・労働・学校・家庭問題等の幅広い分野で取り組む必要があります。



そこで、市の事業をすべて見直し、今後、自殺対策の視点をもって事業を行っていくことを決めました。

今年度より、計画に基づき市民や関係職種向けの「ゲートキーパー養成講座」や「児童・生徒のSOSの出し方に関する授業」などを行っています。

周囲の方々とながら支え合い、お互いを大切に出来る奄美市をめざして取り組んでいます。



奄美市ホームページ



健康増進課 ☎ 52-1111

令和元年度奄美市の 人事行政運営状況

地方公務員法および奄美市人事行政の運営等の状況の公表に関する
条例に基づき公表します。

総務課 職員係
☎ 52-1111



1 職員の任免及び職員数（平成31年4月1日現在）

(1) 職員の採用状況

職種	採用人数(人)
一般事務	17
保健師	2
社会福祉士	1
幼稚園教諭又は保育士	7
土木技師	2
電気技師	1
消防士	6
計	36

※各年度4月1日現在の人数。

※一般職に属する職員数。地方公務員の身分を保有する休職者、派遣職員等を含み、臨時職員又は非常勤職員を除く。

(2) 職員数（単位：人）

区分	平成30年	令和元年	対前年増減数
議会	6	6	0
総務	105	106	1
税務	30	29	▲1
民生	91	89	▲2
衛生	35	36	1
労働	1	1	0
農水	57	58	1
商工	24	26	2
土木	67	69	2
小計	416	420	4

区分	平成30年	令和元年	対前年増減数
特別行政部門(教育)	77	79	2
小計	77	79	2
普通会計計	493	499	6
水道	23	23	0
下水道	16	16	0
病院	1	1	0
その他	51	53	2
小計	91	93	2
合計	584	592	8

(3) 年齢別職員構成（平成31年4月1日現在）

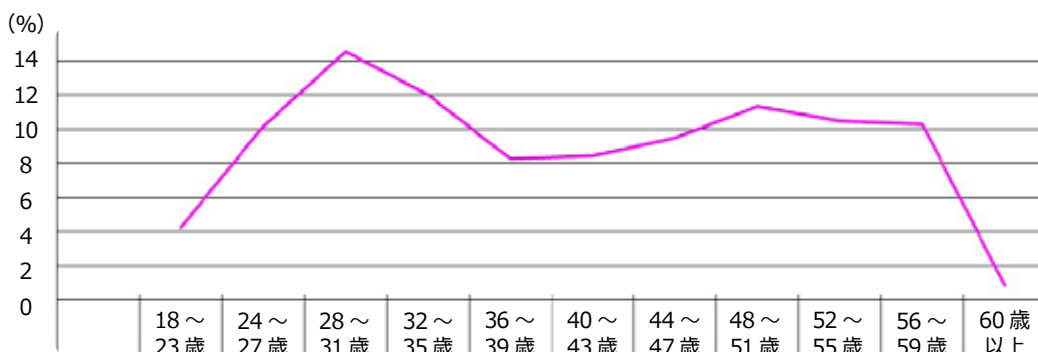

区分	18～23歳	24～27歳	28～31歳	32～35歳	36～39歳	40～43歳	44～47歳	48～51歳	52～55歳	56～59歳	60歳以上	計
職員数	25	60	86	71	49	50	56	67	62	61	5	592
率 (%)	4.2	10.1	14.5	12.0	8.3	8.4	9.5	11.3	10.5	10.3	0.8	100

2 職員の給与

(1) 人件費（30年度普通会計決算）

住民基本台帳人口 (平成30年3月31日)	歳出額A (単位：千円)	実質収支 (単位：千円)	人件費B (単位：千円)	人件費率 (B/A)	(参考) 29年度 人件費率
41,147人	36,602,010	1,032,126	4,313,168	11.8%	13.2%

(2) 職員給与費（31年度普通会計予算）

※職員手当には退職手当を含まない。
※給与費は当初予算に計上された額。

職員数 (A)	給与費（単位：千円）				一人当たり給与費 (B/A) 単位：千円
	給料	職員手当	期末・勤勉手当	計(B)	
533人	1,893,829	337,255	758,597	2,989,681	5,609

(3) ラスパイレス指数（平成31年4月1日現在）

●奄美市 98.3 ※ラスパイレス指数…国家公務員の給与水準を100とした場合の地方公務員の給与水準を示す指数。

(4) 職員の平均給料月額及び平均年齢

●平成30年地方公務員給与実態調査に基づく本市の平均給料月額は306,900円 ●平均年齢は41.1歳

(5) 職員の初任給（平成31年4月1日現在）

区分	本市	国
一般	170,100円	180,700円
行政職	148,600円	148,600円

(6) 職員の経験年数・学歴別平均給料月額（平成31年4月1日現在）

区分	経験7～10年	経験15～20年	経験25～30年
一般行政職	238,000円	323,700円	385,700円
	208,400円	278,700円	363,900円

(7) 一般行政職の級別職員数（平成31年4月1日現在）

区分	1級	2級	3級	4級	5級	6級	7級	計
標準的な職務内容	主事 技師 主事補 技師補	主事 技師	主査	係長 主査	課長補佐 主幹	課長 参事	部長 参事	
職員数	93	72	79	70	120	53	12	499
構成比	18.6%	14.4%	15.8%	14.0%	24.0%	10.6%	2.4%	100%

構成比 (%)

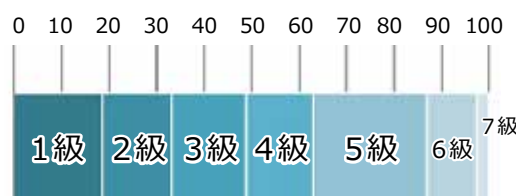

※奄美市の給与と条例に基づく給料表の級区分による職員数。

※標準的な職務内容とは、それぞれの級に該当する代表的な職務。

3 職員の勤務時間その他の勤務条件

(1) 勤務時間等 (平成 31 年 4 月 1 日現在)

勤務時間	休憩時間
8 時 30 分～17 時 15 分	12 時 00 分～13 時 00 分

(2) 休暇等 ※下記以外に病気休暇、特別休暇等があります。

休暇等	付与日数・期間等
年次有給休暇	年 20 日
介護休暇	連続する2週間以上6ヶ月以内
育児休業	子が3歳に達する日まで

4 職員の分限処分及び懲戒処分

(1) 分限処分

免職	降任	降給	休職	合計
0人	0人	0人	9人	9人

(2) 懲戒処分

免職	停職	減給	戒告	合計
0人	0人	0人	2人	2人

※分限休職処分は地公法第 28 条第 2 項第 1 号による長期病気休職事由による延人数。

5 職員の服務

休暇等の取得状況 ※介護・育児休暇は平成 31 年中の新規申請分

休暇等	全職員
年次有給休暇 (年平均)	12.6
介護休暇	0
育児休暇	7

6 職員の研修

研修名	修了人員 (人)
一般研修	563
専門研修	122
派遣研修	7
合計	692

7 職員の福祉及び利益の保護

健康診断等の状況

区分	受診者数 (人)
定期健康診断	301
胸部検診	268
人間ドック	263

8 その他

平成 31 年度 市職員採用試験実施状況 (単位: 人)

採用区分	申込者	受験者	最終合格者
一般事務	71	65	21
管理栄養士	1	0	0
土木技師	1	1	0
建築技師	0	0	0
農業技師	2	2	1
学芸員	1	1	1
幼稚園教諭・保育士	7	6	4
消防士	20	18	1
障がい者	3	3	2
職務経験者 (一般事務)	38	31	2
職務経験者 (土木技師)	1	0	0
職務経験者 (建築技師)	0	0	0
職務経験者 (学芸員)	0	0	0
職務経験者 (幼稚園教諭・保育士)	4	4	2

2 職員の給与

(8) 職員手当 (平成 31 年 4 月 1 日現在)

①期末手当・勤勉手当				
	本市 (支給割合)		国 (支給割合)	
	期末手当	勤勉手当	期末手当	勤勉手当
6 月	1.300 月分	0.925 月分	1.300 月分	0.925 月分
12 月	1.300 月分	0.925 月分	1.300 月分	0.925 月分
計	2.60 月分	1.85 月分	2.60 月分	1.85 月分

※職務の級による加算措置あり

②退職手当 (本市の支給割合)		
	自己都合	勤奨・定年
勤続 20 年	19.6695 月分	26.3655 月分
勤続 25 年	28.0395 月分	33.27075 月分
勤続 35 年	39.7575 月分	47.7090 月分
最高限度額	47.7090 月分	47.7090 月分

②退職手当 (国の支給割合)		
	自己都合	勤奨・定年
勤続 20 年	19.6695 月分	24.586875 月分
勤続 25 年	28.0395 月分	33.270750 月分
勤続 35 年	39.7575 月分	47.7090 月分
最高限度額	47.7090 月分	47.7090 月分

③地域手当	
東京事務所	(給料月額+扶養手当) × 20% 4人
大阪事務所	(給料月額+扶養手当) × 16% 1人

④特殊勤務手当	
著しく危険、不快、不健康又は困難な勤務その他の著しく特殊な勤務で、給与上特別な考慮を必要とし、かつ、その特殊性を給料で考慮することが適当でないと認められるものに従事する職員に、その勤務の特殊性に応じて支給する手当 (以下の 16 種類)	
収納事務・感染症防疫作業従事・福祉・指導主事・汚物処理作業・現場作業・有害薬品取扱・夜間作業・地籍調査業務・林政業務・停水・ハブ取扱・特殊自動車乗務者・家畜等取扱作業従事者・滞納徴収事務・用地補償事務	
支給対象職員 1 人当たりの平均支給月額 (一般行政職)	3,100 円

⑤扶養手当	
扶養親族である配偶者	10,000 円
子	8,000 円
配偶者以外の扶養親族	6,500 円
配偶者のない扶養親族のうち 1 人 (子)	10,000 円
配偶者のない扶養親族のうち 1 人 (父母等)	9,000 円

⑥住居手当	
借家 月額 12,000 円を超える家賃を支払って	1,000 円～
借間 いる職員	27,000 円

⑦通勤手当			
●交通機関利用者 最高支給限度額 1 か月あたり 55,000 円			
●交通用具使用者			
2～5km 未満	2,000 円	35～40km 未満	21,600 円
5～10km 未満	4,200 円	40～45km 未満	24,400 円
10～15km 未満	7,100 円	45～50km 未満	26,200 円
15～20km 未満	10,000 円	50～55km 未満	28,000 円
20～25km 未満	12,900 円	55～60km 未満	29,800 円
25～30km 未満	15,800 円	60km 以上	31,600 円
30～35km 未満	18,700 円		

特別職の報酬等 (平成 31 年 4 月 1 日現在)

区分	給料月額等	期末手当 (支給割合)
給料	市長	6 月期 1.675 月分 12 月期 1.675 月分 計 3.35 月分 ※加算措置あり
	副市長	
議長		
副議長		
常任委員長		
報酬	議員	

お知らせのページ

詳しくは各担当窓口へ
「ご確認ください。」



©Amami City

令和元年分確定申告 期限内納付と振替期日

大島税務署 Tel 52・4321
※自動音声案内「2」

納付期限は下記のとおりです。期限内の納付をお願いします。
振替納税による口座引落しができなかった場合は、法定納期限の翌日から延滞税がかかることとなります。口座残高の確認をお願いします。

	納付期限	振替日
申告所得税及び振興特別所得税	3/16 (月)	4/21 (火)
消費税及び地方消費税(個人事業者)	3/31 (火)	4/23 (木)

土木担当課からのお知らせ

名瀬：土木課 Tel 52・1111

住用：産業建設課 Tel 69・2111

笠利：地域農政課・建設課 Tel 63・2111

▼河川や海への赤土等流出防止

赤土等の流出は降雨に伴う土壌侵食により起こります。奄美の島々では自然的要因のほか、開発行為や営農活動等の人為的要因が加わることで赤土等が流出しやすい環境にあり、沿岸漁業や観光への影響、環境汚染が懸念されています。

奄美の美しい自然を守るには、行政・事業者・住民が一体となった取組が必須です。

【大島地区消防組合】普通救命講習会

要です。一人一人の心がけて美しい海を守りましょう。
▼道路空間の正しい利用
斜線部分には日よけや看板等を設けたり、ものを置いたりすることはできません。看板等の位置が低いと歩行者にぶつかり大変危険です。歩道上にものを置くとは歩行者の通行に支障があります。道路を安全に安心して利用できるようにご理解とご協力をお願いします。

▼道路の利用

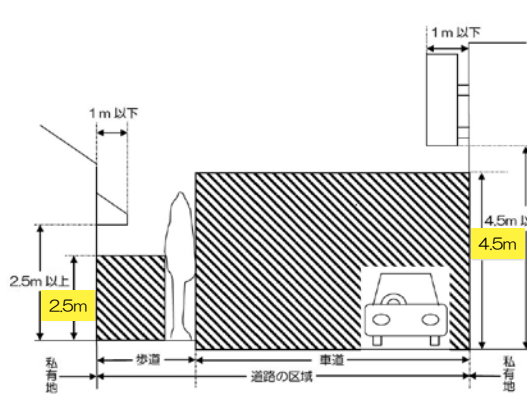

（応急手当の実技講習会）

を定期開催しています。毎月第2日曜日9時〜（3時間程度）

令和2年度慰霊巡拝

福祉政策課 Tel 52・1111（内線5005）
県社会福祉課 Tel 099・286・2800

厚生労働局では、旧主要戦域や遺骨収容のできない海上等において戦没者を慰霊するため、遺族を主体とした慰霊巡拝を計画的に行っています。

派遣地域や申込締切等の詳細は、厚生労働省ホームページまたは担当窓口にてご確認ください。

【届出の必要性】

場所	0㎡以上	300㎡以上	1000㎡以上
旧名瀬市の地域	不要	必要あり	
旧笠利町及び旧住用村の地域	不要	不要	必要あり
切土で2m以上の崖を生じる場所	面積に関係なく届出が必要		
盛土で1m以上の崖を生じる場所			

置かないよう、ご協力をお願いします。
▼土地の造成等に関する手続き
宅地造成等の開発行為（土地の区画及び形質の変更）をする場合は、工事着手の10日前までに「奄美市開発行為等における災害の防止に関する条例」に基づく届出が必要となります。
※農地や採草牧草を目的とする場合は「奄美市開発行為等における災害の防止に関する条例」の届出は必要ありません。

危険ドラッグ・シンナー等 乱用防止強調月間

鹿児島県くらし保健福祉部業務課
Tel 099・286・28004
名瀬保健所 Tel 52・5411

鹿児島県では、毎年3月11日から4月10日までを「危険ドラッグ・シンナー等乱用防止強調月間」と定めています。危険ドラッグを乱用すると、おう吐やけいれん、意識消失などが起き、死亡に至ることもあります。また、精神へ影響を及ぼし、自分の意志で乱用をやめられなくなる可能性もあります。大変危険な薬物なので、好奇心から安易に手を出しては絶対にいけません。家庭、学校、地域などそれぞれの立場で薬物乱用防止に努めましょう。

テレビの視聴に関するお知らせ

700メガヘルツテレビ受信障害対策コールセンター

Tel 0120-700-012または050-3786-0700（9時〜22時年中無休）
3月19日（予定）より、奄美市一部地域で携帯電話の新しい電波の試験発射が行われます。テレビ映像に影響を及ぼす可能性があるご家庭には、3月上旬頃に左記のようなチラシが配布されます。



影響が出た場合は無償で回復作業を行いますので、コールセンターまでご連絡をお願いします。

軽自動車公売会を開催します

3月22日（日）10時〜（受付9時半〜）
奄美市役所1階駐車場（教会側）

- 軽自動車1台 / スバル / 箱形
走行距離：約108,300km
初年度登録：平成18年
車検：令和3年5月まで
最低入札価格：50,000円
- 持ってくるもの 身分証、印鑑（認印可）、買受代金（現金のみ）



※車両引渡は名義変更手続完了後となります。
※未納市税等が納付された場合、公売が中止となる場合があります。

税務課 滞納整理係 ☎ 52-1111（内線5225）

警防課救急係 ☎ 52-0100

令和2年春季全国火災予防運動

3月1日(日)～3月7日(土)

本年も3月1日(日)から7日(土)まで、春季全国火災予防運動が全国各県に実施されます。
この運動は、火災が発生しやすい時季を迎えるにあたり、火災予防

思想の一層の普及を図り、もって火災の発生を防止し、高齢者を中心とする死者の発生を減少させるとともに、財産の損失を防ぐことを目的としています。

奄美市における昨年の火災概況は、別表のとおりです。

昨年と比べ出火件数は7件減、焼損棟数は12棟減少していますが、死者が1人発生しております。

出火原因につきましては、「たき火」「火入れ」等火気取扱いの不注意が挙げられます。不審火による火災を防ぐために建物の周りには燃えやすいものを置かないようにして、火災の起こりにくい環境づくり心がけましょう。

また、これから空気が乾燥した日が続く火災の起こりやすい季節を迎えます。

『ひとつずつ いねーで確認 火の用心』の防火標語のもと、お出かけや就寝の際に火の元の確認も行いましょう。

11月1日、平成23年6月1日から

住宅防火 いのちを守る 7つのポイント

◆3つの習慣

- ・寝たばこは、絶対やめる。
- ・ストーブは、燃えやすいものから離れた位置で使用する。
- ・ガスこんろなどのそばを離れるときは、必ず火を消す。

◆4つの対策

- ・逃げ遅れを防ぐために、**住宅用火災警報器**を設置する。
- ・寝具、衣類及びカーテンからの火災を防ぐために、**防災品**を使用する。
- ・火災を小さいうちに消すために、**住宅用消火器等**を設置する。
- ・お年寄りや身体の不自由な人を守るために、**隣近所の協力体制**をつくる。



重点目標

- ①住宅防火対策の推進
- ②乾燥時及び強風時の火災発生防止対策の推進
- ③放火火災防止対策の推進
- ④特定防火対象物等における防火安全対策の徹底
- ⑤製品火災の発生防止に向けた取組の推進
- ⑥多数の者が集合する催しに対する火災予防指導等の徹底
- ⑦林野火災予防対策の推進

奄美市火災概況(1月末現在の比較)

区分	平成30年	令和元年	
出火件数	建物	4件	6件
	林野	0件	2件
	車両	4件	2件
	船舶・航空機	0件	0件
	その他	14件	5件
合計	22件	15件	
焼損棟数	全焼	18棟	6棟
	半焼	0棟	1棟
	部分焼	7棟	3棟
	ぼや	0棟	3棟
合計	25棟	13棟	
り災世帯	13世帯	16世帯	
り災人員	23人	22人	
死者	0人	1人	
負傷者	0人	0人	
建物焼損面積	床1,826表89(m ²)	床734表9(m ²)	
損害額	45,155千円	14,273千円	

【出火原因別】

平成31年・令和元年

1位	たき火	5件
2位	火入れ	2件
3位	かまど他	1件

平成30年

1位	たき火	6件
2位	放火の疑い	4件
3位	こんろ他	2件



野庁と共同で山火事予防の啓発を目的とした「全国山火事予防運動」も実施されます。令和2年は「守りたい 森と未来を 炎から」という統一標語のもとで、山火事の予防にも取り組んでまいります。

すべての一般住宅の寝室に『住宅用火災警報器』を設置することが義務付けられましたが、皆さんのご家庭には設置されているでしょうか？『住宅用火災警報器』は、逃げ遅れによる死者火災の防止が設置の目的ですが、煙を感知するので火災の早期発見にも大変有効です。火災の際『住宅用火災警報器』が鳴動し、設置していた住宅だけでなく、隣家にも警報音が届いたため、大事に至らなかつたケースが多数報告されています。

奄美市内には古い木造家屋の密集により、一度火災が起きるとすべに被害が拡大してしまつ地域も少なくありません。未設置のお宅については、早急に設置するようご検討ください。

また、設置から10年経過している場合は、本体内部のセンサーが経年劣化していることが考えられますので、本体の交換をお願いします。

最後に、毎年この時期は、林

【お問い合わせ先】大島地区消防組合 予防課 予防係 ☎ 52-0100

※住宅用火災警報器・防火防災対策については下記ホームページもご参照ください。

総務省消防庁 ☎ <http://www.fdma.go.jp/html/life/juukei.html> 住宅防火対策推進協議会 ☎ <http://www.jubo.go.jp/>

知っていますか？ 『母子保健推進員』さん

みなさん、『母子保健推進員』とよばれる方々をご存じですか？ この名前を知らなくても、お子さんがいらっしゃる保護者の方々は、乳幼児健診や訪問、イベントなどで、実はすでに出会っています！

母子保健推進員とは？

転勤や1ターンで奄美市にお住まいの方、実家が離れている方など「身近に相談相手がない」というお母さん・お父さんたちが多いように感じます。



不安や戸惑いを抱え一人で悩んでしまったり、育児に大きな負担を感じてしまったり…そんなとき、誰か一人でもすぐそばにあなたが子育て中だと知っていてくれる人や、気にかけてくれる人がいてくれたら、少し気持ちが楽になりませんか？

「母子保健推進員」は、地域におけるお母さん・お父さんとお子さんたちの身近な見守り役であり、私たち行政との橋渡し役となる存在です。

おもな活動内容

●乳幼児健診・母子健康相談

お子さんに声をかけながら、身長・体重測定を行います



●各種イベント

お子さんたちと手遊びや歌、おもちゃ作りをして楽しい遊びの場をつくっています



●赤ちゃん訪問

生後2カ月頃の赤ちゃんを対象に、赤ちゃんの様子や、お母さんたちの体調や育児の様子についてお話を伺っています



●未受診訪問

乳幼児健診が未受診のご家庭に、健診のお知らせを持って訪問しています

今月の保健師



勇 香穂

お子さんご家族が笑顔で安心して過ごせるよう、地域の推進員さんと共にサポートし、応援していきたいと考えています。推進員さんに出会ったら気軽に声をかけてみてください。「ちょっと聞いてもらいたいな」ということがあれば、悩みや疑問、ささいなことでも、ぜひご相談くださいね。

病児・病後児保育登録受付を開始します



対象となる児童が病気やケガ等で集団生活が困難な期間、市が委託した医療機関併設の施設で一時預かりを行っています。

ご利用には、福祉政策課での事前登録と医療機関での受診が必要です。

【対象】奄美市に住所がある生後6か月から小学3年生までの児童

【申請受付】3月2日（月）から受付開始

※昨年度登録している児童も改めて登録が必要です。

【登録・お問い合わせ先】

福祉政策課 子育て支援係 ☎ 52-1160（直通）

【施設名】奄美医療生活協同組合 奄美中央病院 病児保育室「キッズケアルーム☆げんきっこ」
（名瀬長浜町 17 番 1 号）☎ 52-6565



奄美市プレミアム付商品券

●使用は 3/16（月）まで

使用期限を過ぎると店舗で使用できません。未使用の商品券を返金することもできませんので、ご注意ください。



●取扱い店舗の皆様へ

商品券の換金期限は、3月23日（月）までです。この期限を過ぎての換金には応じられませんので、お早めに換金されるようお願いいたします。

奄美市プレミアム付商品券事業担当室
☎ 52-1111（内線 1640・1641）

65歳からの健康づくり講座

「栄養・お口の健康」

65歳からの健康づくりで、運動と並んで大事なのが「食えること」と「人との付き合い合いでコミュニケーションをとること」です。いつまでもいきいきと生活できるように、元気なうちから始める

「健康づくり講座」を開催します。これからの健康づくりに必要なポイントを学んでみませんか。また、介護をされている方々も、重要な知識を学べる内容となっております。興味のある方、どなたでも大歓迎です。多くのご参加をお待ちしています！

【日時】3月15日（日）

14時～16時半（受付13時半～）

【場所】市役所5階大会議室

※市役所駐車場（左図）をご利用ください。

【内容】

（1）「おいしく食べて健康づくり」

講師 管理栄養士

（2）「お口の健康づくり」

講師 歯科衛生士・言語聴覚士

【申込期限】3月12日（木）

【お申込み・お問い合わせ先】

名瀬地域包括支援センター

担当：山名・且 電話 55・1165

今回はこのふたつ！

栄養

最近、痩せてきてないですか？

お口の健康

正しくできていますか？

運動・体力づくり

お付き合い



【駐車場案内図】

小学校入学を控えたお子様と65歳以上の方へ 予防接種の助成期限が近付いています

【助成期限】3月31日（火）
 ※期限を過ぎると、全額自費（下表参照）での接種となります。
 まだお済みでない方は忘れずに予防接種を受けましょう。
 ※医療機関を受診する際は事前に予約が必要です。
 ※予診票を紛失された場合は市役所窓口で再発行します。

	麻しん・風しん	高齢者肺炎球菌
対象者	令和2年度に小学校へ入学する方 (平成25年4月2日～平成26年4月1日生)	①令和元年度内に65、70、75、80、85、90、95、100歳以上になる方 ②60～64歳の方で心臓・腎臓・呼吸器・ヒト免疫不全のうちいずれかが身体障がい者手帳1級に該当する方
医療機関へお持ちいただくもの	・予診票 ・母子手帳 ※費用は無料です。	・予診票 ・自己負担金 3,000円 ※生活保護・中国残留邦人の方は受給証明書を添付すれば無料です。
期限を過ぎるとかかる費用	9,500円前後 (助成がない場合)	7,500円前後 (助成がない場合)
注意事項	感染力が強いため、小学校の集団生活を始める前に接種しましょう。	高齢になると肺炎が重篤化しやすいので、65歳以上の方は予防接種を受けましょう。

- 名瀬：健康増進課 電話 52-1111（内線 5058）
- 住用：市民福祉課 電話 69-2111
- 笠利：いきいき健康課 電話 63-2299

無料受診できる今年度最後のチャンス！ 奄美市 歯周病検診

実はあまり知られていない 歯周病のハナシ

- ・20歳以上の約8割がかかっているといわれる国民病
- ・歯を失う原因の第1位
- ・糖尿病や心臓病を引き起こす
- ・進行状況によっては手術が必要な場合も…

【対象】奄美市に住所のある40歳・50歳・60歳・70歳の方（令和2年4月1日時点）
 【助成期限】3月31日（火）
 【料金】無料
 ※自費だと約2,500円かかるので大変お得です！
 【場所】市内の歯科医療機関（県立大島病院を除く）
 【方法】対象者には5月頃にうすいオレンジ色のハガキをお送りしています。医療機関に予約し、ハガキを持って受診してください。
 ※ハガキを再発行・送付しますので、ハガキを紛失された方や、新たに転入された対象者の方は下記までお問い合わせください。

- 名瀬：健康増進課 電話 52-1111（内線 5055・5053）
- 住用：市民福祉課 電話 69-2111
- 笠利：いきいき健康課 電話 63-2299



『D1プロジェクト』(どくさが1番プロジェクト※) 第1回目のイベントは、身近なおがみ山での健康づくりです。

ご家族やご友人と一緒にぜひご参加ください。

(※) 奄美市みんなでどくさ(健康)になるうを目的に、住民と行政が一緒になって健康づくりに取り組んでいます。

● 3月15日(日) 9時半～12時(受付9時～)

● 大島支庁駐車場に集合

【内容】体力チェック・大声大会・コクトくんを探せ!

※イベント終了後に温かい豚汁をご用意しています。

【定員】先着150名(小学生以下の方は保護者同伴)

【持ってくるもの】水分、おにぎり、タオル

【駐車場】名瀬小学校横駐車場、旧市役所駐車場跡

【申込方法】

・右記二次元コードから または

・下記までお電話にてお申し込みください。



健康増進課 ☎ 52-1119



● 3月14日(土) ● 名瀬総合支所・市街地

① 街中ウォーキング(市街地) 10時～12時

子どもから高齢者まで、障がいがあってもなくてもみんなであそびながら街中を歩きます!

② 共生マルシェ(名瀬支所1階) 11時～12時

就労支援事業所等による物品販売や展示紹介を行います!

③ 市民公開講座(名瀬支所5階) 13時～14時半

「地域共生とは?」

・小野 博史氏(厚生労働省 社会・援護局地域福祉課総括補佐)

・坂本 文武氏(社会情報大学院大学 広報・情報研究課 教授)



【主催】奄美共生プロジェクト実行委員会 【共催】奄美市

奄美共生プロジェクト 2020 実行委員長 勝村 克彦

TEL 090-4841-7295 / TEL 55-0050 (きずな)

FAX 53-2002 ☎ kizuna-kk@opal.ocn.ne.jp

実年齢より血管年齢! 健康長寿の秘訣は血管美人! 生活習慣病予防教室

人間誰もが見た目の若さを気にすると思いますが、みなさんは血管の若さについて考えたことはありますか?近年、長寿の秘訣として「実年齢」よりも「血管年齢」が注目されており、血管が老化すると生活習慣病など、様々な病気のリスクを高めるといわれています。

いつまでもみなさんがいきいきと過ごせるよう「血管若返り術」をご紹介します。ぜひこの機会にご自身の健康に向き合ってみませんか?



町のお医者さんから
お話がきける
チャンスです!



● 3月17日(火) 13時半～16時

● 奄美文化センター2階 第1・2会議室

【対象者】奄美市民 【参加費】無料

【定員】40名(定員になり次第締切)

※「健康づくりポイントカード」をお持ちください
(2ポイント付与します)

- ① 血圧・体脂肪・血管年齢測定
 - ② 「ある日のサザエさん(寸劇)」
 - ③ 講話「教えて先生!血管若返りのポイント!」
- 講師: 奄美中央病院 医師 折田 浩先生

【申込】3/10(火)までに下記へお電話

健康増進課 ☎ 52-1111 (内線 5053)

みんなの介護講座 「まーじんま」3月例会

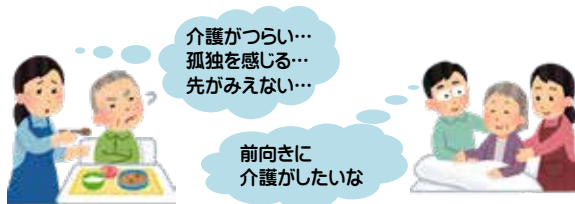

ご自宅で介護をされている方や、介護について勉強したい方を対象に、介護講座を行います。

認知症の人と家族と支援者の会『まーじんま』3月例会と同時開催し、介護者同士の交流会も予定しています。多くのご参加お待ちしております。

● 3月17日(火) 午後1時半～3時半

● AiAiひろば(名瀬末広町) 2階会議室

※市役所駐車場(名瀬小横)をご利用ください。

【内容】介護ストレスとの上手なつきあい方

医療法人碩済会 大島保養院 作業療法士

鹿児島県作業療法士協会 奄美地区代議員 平城 修吾氏

名瀬地域包括支援センター ☎ 55-1165

引越しに伴う手続き 窓口時間を延長します



お引越しシーズンの混雑緩和のため、転出入者等を対象に、窓口時間を延長します。ぜひご利用ください。

※名瀬総合支所のみ。住用・笠利支所は除きます。

窓口時間延長

- 3/23 (月) ~ 3/27 (金) 8:30 ~ 18:15 まで
- 3/30 (月) ~ 4/3 (金) 8:30 ~ 18:15 まで

土日開設日

- 4/4 (土)・4/5 (日) 8:30 ~ 17:15 まで

手続きの内容	担当課
●住所変更(転出入等)に伴う諸手続き ※パスポート申請の手続きは平日 8:30 ~ 17:15 までの取扱いとなりますのでご注意ください (16 時以降の申請は翌日受付扱いとなります)。	市民課 国保年金課 福祉政策課 子ども未来係 高齢者福祉課 教育委員会 学校教育課
●国民健康保険・国民年金 ※土日は国民年金の手続きができない場合があります。	国保年金課
●国民健康保険税	
※水道の開栓・閉栓業務は通年 (8:30 ~ 17:15) 行っています。	

名瀬総合支所 ☎ 52-1111 (代表)

会社を退職(失業)したときは 国民年金の変更手続きが必要です

日本国内に住所がある 20 歳以上 60 歳未満の方は、国民年金への加入が義務付けられています。退職後に厚生年金や共済組合などの公的年金制度に加入しない方は、国民年金の変更手続きが必要です。市役所の国民年金窓口または、お近くの年金事務所でお手続きください。

※退職した方に扶養されていた配偶者の方も、国民年金の変更届出が必要です。

■国民年金保険料の納付が難しい場合

保険料の納付が経済的に困難な場合は免除制度があります。

ご本人からの申請により保険料の全額または一部(4分の1、半額、4分の3)が免除になる場合があります。

※退職(失業)された場合は特例が適用されますのでご相談ください。

■手続きに必要なもの

- ・年金手帳など、日本年金機構が送付した基礎年金番号がわかる書類もしくは本人確認のできる書類(運転免許証等)
- ・離職票、雇用保険受給資格者証の写しや雇用保険被保険者資格喪失確認通知書など、失業していることを確認できる公的機関の証明の写し

■お問い合わせ先・市役所窓口

- 奄美大島年金事務所 ☎ 52-4341 (音声案内②⇒②)
 名瀬: 国保年金課 ☎ 52-1111 (内線 5246)
 住用: 市民福祉課 ☎ 69-2111 (内線 2302)
 笠利: 市民課 ☎ 63-1111 (内線 3036)

マイナンバーカード・ 電子証明書発行の手続き 窓口時間を延長します

- 3/4 (水)・3/11 (水) 18 時まで延長
- 名瀬総合支所 2 階 市民課

▼マイナンバーカード申請・交付

- ・印鑑 ・通知カード(なくても可)
- ・本人確認書類(A から 1 点または B から 2 点)

A

運転免許証・パスポート・在留カード・身障者手帳・顔写真付住基カード(うち 1 点)

B

健康保険証・年金手帳・社員証・学生証・通帳・離島割引カード・生活保護受給証明書(うち 2 点)

▼e-Tax に便利な電子証明書の更新・新規発行

- ・必ずご本人がマイナンバーカードをお持ちください。

次の方はぜひご利用ください

マイナンバーカード所有者で

- ・住所や氏名の変更届をした際に「電子証明書の更新」をされていない方
- ・電子証明書の有効期限が切れている方
- ・電子証明書を新規で申請したい方

▼総務省(電子証明書の詳細)



公的個人認証サービス▶
ポータルサイト

(電子証明書の内容確認方法)



進学で親元を離れる学生さん必見! 準住民用 離島割引カード

※発行手数料は無料です。詳しくは市ホームページ(右記二次元コード)または各支所窓口でご確認ください。



対象者 ①②を すべて 満たす方	①奄美市に住居登録をしている方(奄美市住民)に扶養されている方 ②奄美群島に住居登録をしていた方で、進学のため転出し、奄美群島外の学校等に在学している方
割引対象路線	鹿児島～奄美群島各島間の航空便・船便 ※航空便は JAL・JAC 便が対象 (例) 羽田⇒鹿児島⇒奄美(経由便)の場合、鹿児島＝奄美間は対象。羽田⇒奄美(直行便)の移動や奄美群島各離島間の移動は対象外。
必要なもの	①申請書 ②顔写真 ③保険証等の扶養関係確認書類 ④在学証明書(群島外の学校等に在学していることが証明できるもの) ⑤申出書 ⑥代理申請の場合、代理の方の住所や氏名が確認できるもの
発行場所	各総合支所 市民サービス係窓口

- 名瀬: 市民課 ☎ 52-1111
- 住用: 市民福祉課 ☎ 69-2111
- 笠利: 市民課 ☎ 63-1111



キャリアアップ助成金事業 後期受付は3月末まで!

事業を営むのに必要不可欠で島内では取得できない免許・資格について、受験(受講)に要した経費の一部を助成します。※検討されている方はお早めにご相談ください。



【助成対象者】※①②にすべてあてはまること

- ①市内に住所を有する事業所
- ②雇用する従業員に、平成31年4月1日以降に取得させた対象資格(市ホームページをご覧ください)



【受付期間】3月16日(月)～31日(火)

※平成31年4月以降に資格を取得した分

【対象経費】免許・資格取得にかかる旅費・宿泊費

※10万円を超える場合は受験(受講)料も対象

【助成限度額】助成対象経費の3分の2以内の額(1件につき上限20万円)

※1事業所あたり5件を限度とし、1従業員1回限り。

※合格して免許・資格を取得した場合に限り支給。

商工情報課 情報労政係 ☎ 52-1111 (内線 5303)

☎ 52-1359 ✉ ict@city.amami.lg.jp

奄美市の雇用対策事業 シリーズ⑩

平成31年4月から新たに1年以上正規雇用した場合または雇用開始から11月を経過し、1年以上の雇用が見込まれる事業所が対象となります。

▼高卒ルーキー雇用奨励補助事業

- ・奄美大島内の高卒者を卒業直後から正規雇用した場合
- ・事業所へ20万円補助(新規高卒者を卒業直後から雇用して3年間のうちに正規雇用した場合も同様)

▼新卒ルーキー家賃補助事業(既卒3年含む)

- ・新卒者で正規雇用された従業員
- ・1年間12万円(月額上限1万円)の家賃補助

▼地域産業雇用奨励サポート補助事業

- ・4分野(水産養殖業、製造業、情報サービス業、試験・研究の業務)で新規に正規雇用した場合
- ・事業所へ1人当たり12万円補助



商工情報課 情報労政係 ☎ 52-1111 (内線 5302)

職場の福利厚生は「奄美ゆいセンター」で ただいま会員募集中!

【入会できる方】奄美群島内に事業所を有する中小企業で働く従業員と事業主

▼大企業並みの福利厚生 12種類の慶弔給付や健康維持・イベントなど充実の福利厚生サービス

▼お得な税制面 事業所が負担した入会金と会費は、全額損金または必要経費として処理できます。

▼経費削減 福利厚生はすべてセンターがお手伝い。経費削減にもつながります。

【入会金】一人300円 会費 一人1,000円(月額)

※1年以上の加入が条件

(公財) 奄美広域中小企業勤労者福祉サービスセンター(奄美ゆいセンター)

☎ 53-3366



ほーらしゃ券使用期限



3/16 (月)
まで

奄美市プレミアム商品券発行事業実行委員会事務局
(商工情報課内) ☎ 52-1111 (内線 5307)

不定期連載 国際交流員コラム おしえて!ロージー!



▲袖を着て仕事始めにのぞみました!

(第8回) 英語コーナー "R" と "L" の違い

の例文をご覧ください。

皆さん、うがみんしょうらん! 「新年の決意」はうまくいっていますか? アメリカにも似た言い回しがあり、「New Year's resolution」といいます! 私の「New Year's resolution」は、ちゃんと自炊をできるようにすることです。奄美の料理はおいしいですが、なかなか難しいですよ。

「英語を上達させる」という決意がある方はいらつしやいませんか? 今回の記事は「英語をもっと上手になりたい!」と思っている方のために書きました。英語の「R(アール)」と「L(エル)」の発音は似ているようで、実は全く違います。言語学の話になりますが、1か所だけ音が異なる2つの単語どうしを「最少対語」(英語では「minimal pair」といいます。例えば「R」と「L」を入れ変えると意味が変わるような単語のことです。次の例文をご覧ください。



細美人に選ばれました。PRを頑張ります!



しっかりと上の前歯の付け根に当てて発音します



舌は口の中のどこにも触れずに「ラー」と発音します

「R」と「L」を変えただけで意味も変わります。スヘル(つづり)はもちろんです。発音も注意が必要なのです。「R」は口の中で舌がどこにも当たらないように発音します。「L」は前歯の後ろに舌を付けて発音します。練習すれば、きっと結果が出ますよ!

最初は難しいかもしれませんが、英語を学ぶ人にとって大事なスキルなのです。「今年の決意」として、英語の上達に挑戦してみませんか?

Rice = 飯 Lize = 履
Right = 右 正 Ligt = 光
Rock = 石 Lock = 鍵

このとおり、他の発音も同じでも「R」と「L」を変えただけで意味も変わります。スヘル(つづり)はもちろんです。発音も注意が必要なのです。「R」は口の中で舌がどこにも当たらないように発音します。「L」は前歯の後ろに舌を付けて発音します。練習すれば、きっと結果が出ますよ!



アヤビキ日記

「おいしい魚」

奄美海洋展示館 Tel 55-6000



「食べても美味しいから好きなのよ」とTさん。実はこのウメイロモドキ、島では「赤ウルメ」と呼ばれて、食用してもなじみのある魚なのです。他にもタカサゴやクマザサハナムロという種類の魚もまとめて「赤ウルメ」として売られています。



【ウメイロモドキ】

釣りの好きのTオジさんは、きれいな魚や珍しい魚が釣れると展示館へ連れてきてくれます。その中でもお気に入りには「ウメイロモドキ」という魚だそうです。体は青色、背びれから尾びれにかけて黄色と色鮮やかで、大水槽で3匹ほど一緒に泳いでいると、ぱっと明るく目を引きまします。暖かい海のサンゴ礁域や岩礁域で、大きな群れで生息しています。



【クマザサハナムロ】



【赤ウルメ(クマザサハナムロ)】

しかし、この魚も青色で「全然赤くないじゃない」と思われるかもしれません。実はこの種の魚たちは釣り上げられると体の色が赤く変わってしまうのです。生きて泳いでいる時の青や黄色は、明るい海の中では光に反射して見えにくく、敵から身を守っています。あたりが暗くなり、寝る時などは、赤黒い色に変化します。死んでしまつて、私たちの食卓にあがる時は、この赤い色になっているので「赤ウルメ」と呼ばれるようになったのでしょうか。白身が柔らかく塩焼きや唐揚げがおすすめだそうです。海の恵みに感謝して、美味しくいただきます。

移住希望者向け住宅の入居者募集

原則2人以上の世帯で、島外からのU・Iターン者を対象に、定住促進住宅の入居者を募集しています。入居申込書等は奄美市ホームページをご覧ください。



【募集概要】

- ①長浜定住促進住宅(奄美市名瀬長浜町33-1)
3DK(60㎡)、家賃34,000円
○募集戸数 1戸(2階)エレベーターなし・駐車場なし
○募集期限 2020年3月10日(必着)
○入居開始予定日 2020年4月
- ②朝仁定住促進住宅(奄美市名瀬朝仁町3番2)
3DK(60㎡)、家賃34,000円
○募集戸数 2戸(1階または2階)エレベーターなし・駐車場あり
○募集期限 2020年3月10日(必着)
○入居開始予定日 2020年4月

空き家バンクに登録しませんか

移住者の方へ住宅を「貸したい・売りたい」方を募集しています。奄美市内で空き家になっている戸建て住宅をお持ちの方は、ぜひ奄美市空き家バンク制度へご登録ください。



※登記簿(土地・建物)全部事項証明書に記載されている所有者が空き家バンクの登録者となります。登録申込書等は市ホームページをご覧ください。

奄美市プロジェクト推進課

☎ 69-3186
✉ pjsenryaku@city.amami.lg.jp

有料広告

郷土の益々の発展を祈念致します。
—設計・製作・施工—

営業種目 超高層ビル自動コンドラ、有人コンドラ、エレベーター、タムウエーター、メンテナンス、改修工事、環境関連設備

株式会社 東京輸送機

代表取締役会長 平 勝利(旧名瀬大熊出身)
代表取締役社長 平 貴将
〒124-0012 東京都葛飾区立石2-34-5
☎03-3691-9816(代)・FAX 03-3693-4274

東京都知事許可(般-23)第125571号 東京労働局長許可第18号2号
社団法人日本クレーン協会東京支部会員 東京エレベーター工業協同組合員

奄美出身者 泉 千尋(大熊) 中野 晴夫(仲勝)
押川 光仁(大熊)

有料広告

入学試験のご案内

3月14日(土)

- 設置学科 ○こども・かいご福祉学科(定員40名・男女)
- 看護学科(定員40名・男女)

願書受付期間
2月27日(木)～3月9日(月)

高等教育就学支援新制度 対象校

奄美看護福祉専門学校

学校法人 日章学園
〒894-0771 奄美市名瀬小湊338-2
【TEL】0120-549-181 【FAX】0997-54-9270

奄美看護福祉専門学校 公式Instagram
@amamikangofukushi 必ひまました!



全員が完歩！ 三太郎峠歩こう会

毎年恒例の「三太郎峠歩こう会」が2月2日（日）に開催されました。天気にも恵まれ、通常コース（旧国道）に121名、古道コース（トレイルコースに設定）に88名の計209名が、住用三太郎路を楽しみました。

▶昨年度参加実績 通常コース86名 / 古道コース70名
計156名



住用町防火パレード開催

1月2日（木）奄美市消防団住用方面隊（中山貞義隊長 実員47人）と大島地区消防組合住用分駐所による新年の防火パレードが行われました。

2013年の合併に伴い住用町では消防出初式が行われなくなりましたが、同隊へ大型水槽付ポンプ車が導入されたのを機に、2017年から出初式に代わりパレードを行っています。

地域住民への火災予防広報や消防行政への理解啓発、消防団員の士気高揚を目的とするもので、今年は10台の消防車両で約1時間半かけて町内の集落を巡回後、放水訓練や餅投げなども行いました。



住用地区3月行事予定

日	行事名	開始	場所
3/2 (月)	定例囑託委員会	10:00	住用支所 3階大会議室
3/3 (火)	燃やせるごみ		町内全域
3/4 (水)	健康教室「住用ゆらおう会」	9:30	体験交流館
	燃やせないごみ		町内全域
3/6 (金)	燃やせるごみ		町内全域
3/7 (土)	資源ごみ分別収集 (ペットボトル)		町内全域
3/9 (月)	し尿汲み取り		市・戸玉・山間
3/10 (火)	燃やせるごみ		町内全域
	し尿汲み取り		役勝・西仲間・ 石原
3/11 (水)	健康教室「住用ゆらおう会」	9:30	体験交流館
	古紙類分別収集 (新聞紙・ダンボール)		町内全域
3/12 (木)	し尿汲み取り		見里・東仲間・川内
3/13 (金)	燃やせるごみ		町内全域
	し尿汲み取り		摺勝・城・和瀬
3/14 (土)	3保育所合同修了式	10:00	住用公民館
3/17 (火)	親子ひろば	10:00	住用児童館
	燃やせるごみ		町内全域
3/18 (水)	燃やせないごみ		町内全域
	健康教室「山間いきいき教室」	9:30	山間体育館
	健康教室「住用ゆらおう会」	9:30	体験交流館
3/20 (金)	燃やせるごみ		町内全域
3/21 (土)	資源ごみ分別収集(ピン類)		町内全域
	奄美市国民健康保険健康 づくりグランドゴルフ大会	9:00	黒潮の森マン グローブパーク
3/24 (火)	燃やせるごみ		町内全域
	集合徴収	9:00	町内全域
3/25 (水)	古紙類分別収集 (その他の紙類)		町内全域
	健康教室「住用ゆらおう会」	9:30	体験交流館
3/27 (金)	燃やせるごみ		町内全域
3/31 (火)	燃やせるごみ		町内全域
4/1 (水)	燃やせないごみ		町内全域
4/3 (金)	燃やせるごみ		町内全域
4/4 (土)	資源ごみ分別収集 (ペットボトル)		町内全域

燃やせるごみ : 3/3、3/6、3/10、3/13、3/17、3/20、
3/24、3/27、3/31、4/3

燃やせないごみ : 3/4、3/18、4/1

※ごみ出しは8時30分までに収集場所へ

住用町における3月の集合徴収日程

3月は平成31年度課税分の未納分と、過年度滞納分の市税等(市県民税・固定資産税・軽自動車税・国民健康保険税・後期高齢者医療保険料・介護保険料・住宅使用料及び水道使用料など)全般ですので、市民の皆様のご協力をお願いします。

	午前	午後
3/24 (火)	市・戸玉・山間 川内・東仲間・見里	上役勝・西仲間・石原 和瀬・城・摺勝

※当日の詳細な徴収時間は、改めて集落の放送等でご案内します。

役勝トンネル防災訓練

1月23日(木)役勝トンネル内で防災訓練が行われました。主催の県大島支庁建設課と、住用総合支所・奄美警察署・大島地区消防組合(住用・名瀬・宇検)・奄美市消防団住用方面隊合同の訓練で、防災対策の一環としてトンネル内で災害が発生した場合に備えるものです。訓練を通して関係機関の連携と迅速な対応の強化が図られました。



交通安全看板設置(戸玉集落)

12月15日(日)大型トラック等の交通量が多く事故の危険性が高いことから、徐行を呼びかける看板を集落出入口2か所に設置しました。集落会は「交通安全運動の一助となれば」と話し、子どもやお年寄りも安心して暮らすことができる集落づくりのため、地域独自の様々な活動を行っています。



校内書初め大会(市小中学校)

1月11日(土)校内書初め大会が行われました。教室にはお正月の音楽「春の海」が流れ、箏と尺八が奏でる美しい音色に包まれながら筆を握る子どもたちの表情は、まさに真剣そのもの。「書は人なり」というように、一人一人の思いや志が文字に表れた書初め大会となりました。



笠利地区3月行事予定

日	行事名	開始	終了	場所
3/3 (火)	介護予防はつらつ教室(崎原)	13:30		崎原公民館
	介護予防はつらつ教室(節田)	14:00		節田生活館
3/4 (水)	駐在員会	9:00		笠利支所 3階会議室
	介護予防はつらつ教室(喜瀬1区)	14:00		喜瀬1区 公民館
3/5 (木)	介護予防はつらつ教室(外金久)	14:00		外金久生活館
3/10 (火)	たんぼぼクラブ	10:00	12:00	ふれ愛の郷
	介護予防はつらつ教室(里)	14:00		里学舎
	介護予防はつらつ教室(佐仁)	13:30		佐仁保健福祉館
	介護予防はつらつ教室(用安)	10:00		用安公民館
3/11 (水)	精神デイケア「ふれ愛会」	10:00	12:00	ふれ愛の郷
3/12 (木)	歯科検診	9:00	12:00	ふれ愛の郷
	介護予防はつらつ教室(和野)	13:30		和野生活館
3/13 (金)	介護予防はつらつ教室(屋仁)	14:00		屋仁地区振興センター
3/17 (火)	介護予防はつらつ教室(笠利3区)	14:00		金久公民館
	介護予防はつらつ教室(手花部)	13:30		手花部へき地保健福祉館
3/18 (水)	介護予防はつらつ教室(土浜)	14:00		土浜公民館
3/19 (木)	介護予防はつらつ教室(須野)	13:30		須野生活館
3/25 (水)	乳幼児健診	12:30	15:30	ふれ愛の郷
3/26 (木)	介護予防はつらつ教室(喜瀬2区)	14:00		喜瀬2区 公民館

町の人気者

満一歳になりました。子どもは町の宝。みんなでこの子たちに誇れる町づくりに努めましょう。



富山 結翔(ゆいと)ちゃん
平成31年3月15日生
文善(節田)

～大島北高から～
No.242

ふるさとの学舎

【1月29日(水) 職業人座談会】

進学希望者にも「職業観」を身につけさせ、奄美の職業を学ぶことで地元で貢献できる人材を育成することを目的とするもので、生徒は療育、接客、医療、金融、水産、販売、建設、公務員の8分野に分かれ、各仕事内容等について学びました。



【2月4日(火)～6日(木) 1学年インターンシップ】

実際に仕事を体験することで、働くことの意義や社会のルール・マナーを学びました。今後の進路選択にも大きな糧になることでしょう。受け入れてくださった23の地元企業の皆様、大変お世話になりました。ありがとうございました。



寄附 次のみなさまから社会福祉協議会へご寄附をいただきましたので、芳名を記載します。

●香典返し(名瀬)
 山田 春輝様 (平松町) 亡山田 勇太郎様
 浜田 ヤス工様 (長浜町) 亡田畑 マス工様
 栄 鈴代様 (長浜町) 亡栄 久司様
 上原 ゆかり様 (矢之脇町) 亡上原 セツ工様

●香典返し(笠利)
 川畑 佳代子様 (宇宿) 亡安宅 アヤ子様
 南 明仁様 (佐々区) 亡南 純子様

松元 豊和様 (手花部) 亡松元 ハル様
 大山 雅和様 (平) 亡大山 勝彦様
 安田 春美様 (佐々区) 亡安田 博寿様
 藤田 奈津季様 (和野) 亡藤田 清光様
 積 政美様 (須野) 亡積 ウイ様
 松下 サカ工様 (城間) 亡松下 テツ工様



二月詠
 (新南風俳句会)
 百歳の母を囲みて年酒酌む
 七草や飽食の世に飢える子も
 白菜を持つと聞かぬ児顔真つ赤
 (香雨奄美俳句会)
 添書きで近況を知る年賀状
 あれこれと会話弾みて春隣
 傘をさすほどにはなくて春の雨

作田 セツヨ
 濱浦 眞智子
 徳久 綾子
 鳥袋 京子
 坂江 直子
 宮山 和代

事業費の一部を助成します!
 しま
紡ぐきよらの郷づくり事業



NPO 法人や自治会等が行う「地域課題の解決につながるハード/ソフト事業」にかかる経費を、市が一部助成します。多くのご応募お待ちしております。
 ※ソフト事業の助成額上限を増額しました。
 ※令和2年度予算の成立を条件に行うものです。あらかじめご了承ください。

事業形態 (詳しくは市ホームページをご覧ください)	助成率	助成額上限	
ハード事業 (施設整備等)	専門的な技術等を要する部分以外を団体の構成員が行うもの	9/10 以内	300 万円
	事業のほとんどを外部へ発注するもの	7/10 以内	
ソフト事業 (イベント開催等)	9/10 以内	100 万円	

【応募方法】 所定の応募書類を窓口へ持参または郵送
 【募集期間】 3月2日(月)〜4月3日(金) (必着)
 【審査方法等】 一次審査(書類)、二次審査(団体プレゼンテーション・書類)を経て、5月下旬採否決定予定
 ※応募を検討される場合は、事業内容等について事前にご相談ください。
 ※締切後は書類の修正等ができませんので、なるべく早めにご相談ください。
 【ご応募・お問い合わせ先】 市民協働推進課 市民協働係
 〒 894-8555 奄美市名瀬幸町 25 番 8 号 ☎ 52-1111 (内線 5262)

奄美法律相談センター 無料法律相談

3~4月相談日のお知らせ(派遣相談) ※必ず電話予約が必要です

- 3月12日(木) 和田 知彦 弁護士 (午後1時~4時30分)
- 3月19日(木) 鈴木 穂人 弁護士 (午前9時30分~11時30分)
- 3月26日(木) 前田 昌宏 弁護士 (午前11時~12時、午後1時~3時30分)

※4月相談日予定は次のとおりです(担当弁護士は未定)。

- 4月9日(木) 午後1時~4時30分
- 4月16日(木) 午前9時30分~11時30分
- 4月23日(木) 午前11時~12時、午後1時~3時30分

相談時間はひとり30分間です。担当弁護士は予定です。
 多くの方にご利用いただくため、原則ひとり年1回とさせていただきます。
 市民協働推進課 市民生活係 ☎ 52-1111 (内線 5263)



市営住宅空家待ち状況 令和元年2月1日現在

申込み住宅	待ち世帯	対象戸数
佐大熊	119 世帯	590 戸
春日	23 世帯	316 戸
平田	49 世帯	140 戸
永田	56 世帯	30 戸
小浜	34 世帯	32 戸
浜里	118 世帯	240 戸
田雲	48 世帯	106 戸
真名津	85 世帯	70 戸
その他	92 世帯	130 戸

空家
【名瀬】 小湊新、芦花部新(※世帯条件有)、根瀬部新特公賃、新芦花部特公賃(※収入要件有)
【住用】 山間、戸玉、市、西仲間新、石原
【笠利】 空家なし
 ※すでに入居申込みをされた方で、申込書の記載内容に変更が生じた方は必ず届け出てください(入居基準に当てはまらない場合は入居できなくなります)。

名瀬: 建築住宅課 ☎ 52-1111 (内線 5493)
 住用: 産業建設課 ☎ 69-2111 (内線 2410)
 笠利: 建設課 ☎ 63-1111 (内線 3052)



STOP!ロードキル プロジェクト推進課 世界自然遺産推進室 ☎ 52-1111 (内線 5432)

アミノクrowサギ交通事故件数(2月10日現在)

1月 2件 2020年累計 2件

ゆっくり走ろう、奄美の山道。

公共施設等イベントのご案内

イベントについてのお問い合わせは、それぞれの主催者へお願いします。

※主催者の都合により、日程や開演時間・入場方法等が変更になることがあります。

※広報紙配布時期前後のイベントは掲載していないこともあります。ご了承ください。

■鹿児島県奄美パーク

〒894-0504 笠利町節田 1834

奄美パーク・奄美の郷 ☎ 55-2333 田中一村記念美術館 ☎ 55-2635

※開園時間：9:00～18:00 ※3月休園日：4日(水)・18日(水)

日	行事名	開始	終了	入場料
3/1(日)	春まつり～サンガツサンチ～	13:00	15:30	無料
3/8(日)	わきゃステージ in パーク「第9回ならびや歌謡ショー」	13:30		無料
3/14(土)	わきゃステージ in パーク 「アマビシ吹奏楽団スプリングコンサート」	15:00		無料
	JAZZ WORKSHOP CONCERT in AMAMI	16:30		無料
3/22(日)	わきゃステージ in パーク 「第9回龍郷町キットハリ芸能祭」	13:30		無料

■奄美文化センター（奄美振興会館）

〒894-0036 名瀬長浜町 517 ☎ 54-1211 ☎ 52-6852

日	行事名	時刻	料金等	主催
2/29(土) ～3/1(日)	文化センター講座 アート習作展	9:00～ 18:00	無料	奄美文化センター (54-1211)
	公民館講座作品展示	9:00～ 18:00	無料	名瀬公民館 (52-1816)
3/1(日)	生涯学習講座閉講式 公民館講座舞台発表	開式 13:00 開演 13:40	無料	名瀬公民館 (52-1816)
3/3(火)	「こころの劇場」劇団四季ミュージカル 『はだかの王様』招待公演	開場 13:00 開演 13:30	児童招待公演	生涯学習課 (52-1384)
3/7(土) ～8(日)	児童生徒書初め席書会作品展 (最終日 17 時まで)	9:00～ 18:00	入場無料	奄美書道協会(090- 7295-6662:南)
3/8(日)	ぐっさんのハッピーオンステージ 全国50カ所ツアー-presented by 東急リパブル in 奄美	開場 13:00 開演 13:30	3,000円(全席指定・ 当日券 3,500円) 未就学児入場不可	奄美ゆいセンター (53-3366)
3/14(土)	結の精神で過去・現在・未来 を繋げ! 唄と踊りで活性化事業 小・中・高生の芸術活動発表	開場 14:00 開演 14:30	無料	大島高校ダンス同 好会 (52-4451)
3/15(日)	フリーマーケット(一万人 広場)	9:00～ 12:00	出店料 個人 500円 団体 2,000円	名瀬フリーマーケット 市民の会 (090- 3662-0110:西)
3/20(金)	第34回城音楽教室 定期発表会	開場 12:30 開演 13:00	無料	城音楽教室 (53-8772)

■奄美市 AiAi ひろば

〒894-0027 名瀬末広町 14-10 ☎ 52-1778

日	行事名	時刻	料金等	主催
3/7(土)	奄美演歌三兄弟 チャリティーコンサート	開場 17:00 開演 17:30	1,000円	奄美演歌クラブ(080- 5244-7288:登山)
3/8(日)	まーじんまカフェ(介護者 ゆらい処)	13:30～ 16:00	無料	名瀬地域包括支援セ ンター (55-1165)
3/11(水)	ねっせんきゃきばろう会 (男性体操教室)	13:30～ 15:30	100円	
	第9回ストリートピアノで つなぐ 祈りのハーモニー	14:00～	無料	女声合唱団・メール (090-3011-0111:保)
3/25(水)	ねっせんきゃきばろう会 (男性体操教室)	13:30～ 15:30	100円	名瀬地域包括支援セ ンター (55-1165)

■鹿児島県立奄美図書館

〒894-0016 名瀬古田町 1-1 ☎ 52-0244 ☎ 52-9634

※3月休館日：2日(月)・9日(月)・16日(月)・23日(月)・25日(水)・
30日(月)

※おはなしの森：4日・11日・18日(毎週水曜 15:30～16:00)

※講演会や会議等に研修室を利用できます(申込は原則利用希望の15日前まで)。

※料金等の詳細は当館ホームページ又は右記二次元コードからご確認ください。

日	行事名	時間	料金
3/15(日)	あまみ子どもライブラリーおはなし会	10:10～11:00	無料
3/28(土)	こぐまちゃんおはなし会	14:00～14:30	無料

ホームページ
(利用案内) ▼



※【検診日程】名瀬：23ページ、住用・笠利：各地区のページをご覧ください。

名瀬公民館 新着図書案内

【名瀬公民館】

*『大名倒産 上・下』/浅田 次郎

*『桃源』/黒川 博行

*『全盲の弁護士 竹下義樹』
/小林 照幸

*『ジャーゲン』/JB.キャベル

*『まちがいまちによこそ』
/斉藤 倫・うきまる

*『10にんのせんこん』/佐々木 マキ
・・・ほか

【金久分館】

*『背中の蜘蛛』/菅田 哲也

*『地面師たち』/新庄 耕

*『いっしょにうたおう♪マザーグース
のうた 1・2』/鷺津 名都江

*『A Beautiful Butterfly (英語絵本)』
/Mikiko Nakamoto
・・・ほか

【四谷分館】

*『しらふで生きる 大酒飲みの決断』
/町田 康

*『やがて満ちてくる光の』
/梨木 香歩

*『40代からの食べてやせるキレイな
体のつくり方』/三田 智子

*『どんないろがすき』
/100%ORANGE
・・・ほか

【伊津部分館】

*『ヤバイほど日本語知らないんだけど』
/前田 安正

*『筋肉をゆるめる体操』/佐藤 青児

*『作って遊び! 忍者になるおもちゃ図鑑』
/木村 研

*『つきよのかいじゅう』/長 新太
・・・ほか



名瀬公民館

☎ 52-1816

公式フェイスブック▶



読者お便り&プレゼント

みなさまからのメッセージを掲載するコーナーです。お便りをいただいた方の中から、抽選でプレゼントがあります。身近な出来事、奄美市役所へのご意見、広報紙の感想など、たくさんのお便りをお待ちしています。



命力を感じますね。(80歳女性)

■地区の成人式の記事を読みまして新成人の大島紬や振袖やスーツ姿を見て新鮮な気持ちになりました。元気を頂きました。(46歳男性)

■33年ぶりに、小学校の時の先生と会える事になりました。久しぶりに

■先日、我が家に植えている、ヒカンザクラの花が咲き始めました。特に手入れをしているわけではありませんが、毎年こうして花を咲かせています。ちなみにその横にはバンシロウの木があります。特に手入れをしません毎年実がなっています。奄美の自然の力強さと生

今月の読者お便りプレゼント

今月は三昌亭様よりお食事券をご提供いただきました!

- ①三昌亭お食事券(3千円分): 3名様
- ②図書カード(2千円分): 5名様



▲インターネットでも応募できます。

【応募方法】

○ハガキかインターネットで、お名前、年齢、性別、住所、電話番号、メッセージ(ご意見・ご質問・身の周りの出来事など)、希望商品をご記入のうえ、下記までお送りください。

○送付先: 〒894-8555 鹿児島県奄美市名瀬幸町 25-8 奄美市役所「奄美市だより お便り」係

○締切: 3月12日

(当日消印・送信分まで有効)

※当選者の発表は商品の発送をもってかえさせていただきます。あらかじめご了承ください。

※記入した個人情報は、プレゼント発送以外の目的では使用いたしません。



思いだし、ハガキを送ってみたら先生から返信がきました。なつかしい字を見て、うれしく思いました。2月末に帰省先で何人かの幼なじみもまじえて会つ予定。すーごく楽しみです。(45歳女性)

■2月10日に結婚50周年を迎えました。子ども達や、孫に祝ってもらいました。とっても嬉しかったです。50年といえば、まさに半世紀。50年も夫婦で、いつづけるって本当にすごいと褒めてもらいました。みんなほんとうにありがと。(73歳女性)

■「紬の日のつどい」いつも素敵なお紬がいつばいで、いつか自分も大島紬を着て参加できたらいいなと思います。(39歳男性)

■2月2日、崎原の緋寒桜を見ってきました。両サイドの見事な桜はとても綺麗でした。お弁当持参で花見してる人が多かったです。天気も良く最高の桜日和でした。来年は私もお弁当持って花見に行こうかな(53歳女性)

■新型コロナウイルスで、奄美のお店からもマスクや除菌用品が欠品しています。早く落ち着くことを願っています。(42歳女性)

■2月2日、三太郎峠の歩こう会に参加しました。初めてなのに9キロの古道コースにチャレンジした

国勢調査 100年記念クイズ

今年で100年の節目を迎える「国勢調査」を記念してクイズです!

100年前の奄美市(旧名瀬村・住用村・笠利村)の人口(大正9年統計調査)は何人?(※平成27年度43,156人)

- ①43,814人
- ②60,455人
- ③25,353人

正解者の中から抽選で「お米券」3千円分を10名様にプレゼント!



【応募方法】

- ①ハガキに答え・住所・お名前を記入のうえ広報統計係宛に郵送
- ②上記二次元コードから回答・送信

○締切: 3月27日

(当日消印・送信分まで有効)



※正解は4月号で発表します。

※当選者の発表は発送をもって代えさせていただきます。

■奄美に転勤で来て、ウォーキング大会に参加することが多くなりました。参加費も安くて、抽選会等のイベントもあり楽しく参加しています。世界遺産候補地を歩けるなんて素敵なことだなと思っています。(32歳女性)

■今年、かごしま国体の相撲競技が奄美を会場にして開催されるという情報を耳にし、足を運びたいと思っております。奄美に行った際には、マンングロープや綺麗な海を見るのが楽しみです。(28歳女性)

お便り・エピソードお待ちしています。



●広報統計係より「今月の特集は」こちらの健康づくりでした。そこでみなさまの「ストレス解消法」を募集します。日頃疲れているとき、気分転換したいときに行っていることがありましたら、応募の際にメッセージ欄にご記入ください(その他の身の回りのエピソード・ご質問等でも可)。みなさまのお便りお待ちしております。



三昌亭 ☎ 52-0618

1880年創業の老舗うなぎ屋。創業時から受け継がれる伝統のうなぎ料理をぜひご賞味ください。

【営業時間】(日曜定休)
11:00~14:00 / 17:00~21:00

※「奄美市だより」では皆さまからのお便りをハガキやインターネットで募集しています。

戸籍の窓

お誕生日おめでとう

※保護者の承諾を得た方のみ掲載しています。



コクトくんの雑学教室 No.46 あまみや

力士がしている髪型、大銀杏！
おおいちろう

これは十両以上にだけ許される髪型なのだ

ちなみに番付では上から2番目

①幕内
②十両
③幕下
④三段目
⑤序二段
⑥序の口

横綱や大関などは幕内の中しなよ

強さのあかし…

かっこいいね

ボクもめやすのだ大銀杏！

お便りをくださった方の中から抽選で景品をプレゼントします。お便りお待ちしております。

氏名	(1月届出)	保護者名
東 愛燈	(あき)	諒平
亀山 鈴蘭	(すずらん)	洋平
別府 ひらり	(ひらり)	紀人
進 夢生	(めい)	泰志
武野 立果	(りつか)	弘嗣
濱崎 蒼太	(そうた)	恵利子
森 響亮	(きょうすけ)	秀幸
林 湊翔	(みなと)	夏樹
大山 咲菜	(えま)	大輔
山下 善	(ぜん)	誠
里園 文都	(あやと)	秀之
川口 汰樹	(たき)	稔樹
前田 杏月	(あづき)	昇吾



河野 結月	(ゆつき)	真幸
津止 陽月	(ひづき)	勝仁
川元 翔貴	(しょうき)	洋平
當 琉信	(りゅうしん)	弘記
長 和奏	(わかな)	駿之介
長 奏佑	(そうすけ)	駿之介
濱田 笑心	(にこ)	晃弘

奄美市の人口

(住民基本台帳)

令和元年1月31日現在

世帯数 23,799 世帯

人口総数 43,222 人

男性 20,806 人

女性 22,416 人

消防団員募集中!

大島地区消防組合 ☎52-0100

令和2年 火災件数

区分	1月	年計
地区		
名瀬	1	1
住用	0	0
笠利	0	0
合計	1	1

火の用心!

市長の主な動き

朝山毅 奄美市長の主な動静をご紹介します。

さとつきび春植え推進出発式

健診日程 名瀬地区 Tel 52-1111 内線 5052

日	行事名	受付開始	受付終了	備考(対象者など)
3/10 (火)	4か月児健診	12:30	13:00	令和元年 10/16 ~ 令和元年 11/15 生
	7か月児相談	9:30	9:45	令和元年 7/16 ~ 令和元年 8/15 生
3/13 (金)	1.6歳児健診	12:30	13:00	平成30年9月生
3/12 (木)	3歳児健診	12:30	13:00	平成28年10月生
3/18 (水)	母子健康相談	9:30	11:00	市内に住む親子

1/17 (金)	県離島振興協議会 臨時総会	1/29 (水)	離島の物流に関する対策会議
	離島緊急医療意見交換会・謝恩会	2/5 (水)	第3回鹿児島県市長会定例会
1/18 (土)	第4回奄美群島かんきつ振興大会 交流会	2/6 (木)	令和元年度鹿児島県森林・林業振興大会
1/19 (日)	第10回奄美市ふるさとを興す女性会	2/7 (金)	さとつきび春植え推進出発式
1/21 (火)	第12回B&G全国サミット	2/8 (土)	第40回奄美市美展「開会式」
1/24 (金)	学校給食週間・学校訪問	2/13 (木)	奄美群島各種協議会
1/25 (土)	奄美市名瀬町内会・自治会連合会 新年会	2/14 (金)	鹿児島県土改連 第3回理事会
1/29 (水)	JAC 取締役会		県下一周駅伝大島チーム激励

※会場は奄美市保健センター(名瀬井根町1-2)です。



ま ち の 話 題

奄美博物館からラジオ生放送



▲特別番組「ラジオで満喫!とことん奄美三昧」(NHK 鹿児島)が同館から生放送されました。(1月26日)

落語とマンガで考える男女共同参画



▲落語や漫画、意見交換を通じて男女共同参画への理解を深める交流会が市役所で行われました。(1月26日)

『おもてなし』研修サイトが最優秀賞



▲研修サイト『外国人おもてなし大作戦 in 奄美』が鹿児島ホームページ大賞で最優秀賞を受賞しました。(1月26日)

第4回あまみハンドメイドマーケット



▲フリーランス支援の一環で開催された本イベント。ブースやワークショップに多くの方が来場しました。(2月2日)

ま〜さんど

食生活改善推進員コーナー

Vol.119

～手作りで 島の味を 家庭の味を～

『青パイヤと島たけのこの煮物』



<材料 (4人分) >

- ・青パイヤ.....600g
- ・たけのこ.....300g
- ・豚骨.....4個

- ・人参.....100g
- ・インゲン.....50g
- ・黒砂糖.....20g
- ・かつおだし.....300cc
- ・濃口しょうゆ.....大さじ2

<作り方>

- ① 豚骨はやわらかく煮しておく。
- ② 青パイヤは皮をむき、適当な大きさに切り、あく抜きをしてゆでしておく。
- ③ たけのこは一口大に切り、ゆでしておく。
- ④ 人参は乱切りにし、インゲンは塩ゆでしておく。
- ⑤ 鍋に下ごしらえした豚骨、パイヤ、たけのこ、人参を入れ、だし汁を加えて煮込む。
- ⑥ 火が通ったら、黒砂糖と濃口しょうゆを加えて味を整える。
- ⑦ インゲンは最後に入れ、さっと火を通す。

<-一口メモ> パイヤに含まれている酵素が肉をやわらかくし、おいしい煮物です。

※「ま〜さんど」は隔月連載です

2020AMAMI 市美展



▲今年で40回目となる市美展。美術・写真・書道の入選作品が展示され、多くの来場者で賑わいました。(2月8～11日)

奄美ジャングルトレイル



▲20km・50km コースに全国から計229名のランナーが参加し、奄美大島の山中を駆け抜けました。(2月9日)